

令和6年度

# 第63回長野県中学校総合体育大会

## 南信地区大会 競技実施要項

### ～ バドミントン競技の部 ～



- 主 催** 南信地区中学校体育連盟  
諏訪地方 市町村教育委員会連絡協議委員会  
上伊那 市町村教育委員会連絡協議委員会  
飯 伊 市町村教育委員会連絡協議委員会
- 共 催** 開催地教育委員会 上伊那中学校体育連盟  
諏訪中学校体育連盟 下伊那中学校体育連盟
- 主 管** 南信地区競技専門部 各郡市競技専門部

# 南信地区中学校体育大会 大会長挨拶

新たな時代における子どもたちのスポーツ・文化活動の環境を整備するため、国は令和5年度からの3年間を「改革推進期間」として、まずは休日部活動の地域移行に取り組んでいます。また、長野県中学校体育連盟では、平成29年度より県中総体予選会において地区大会一本化への検討を始め、令和3年度から大会運営も大きく変わりました。さらに令和5年度から地域クラブの大会参加も始まりました。これまでにない大きな改革の際には、様々な課題が次々に生じてきます。このような中であっても、各関係各位による知恵や工夫により、また、今大会を支えてくださる全ての皆様のご理解とご協力により、南信地区大会が開催できますことに心より感謝申し上げます。

生徒の皆さんは、これまで積み重ねてきた練習の成果を發揮し、部活動で得てきた喜びや培ってきた豊かな人間性、正々堂々とルールを守る強い心などを確かめつつ、さらに自分自身を高めていくことができる大会になることを願っています。そして、相手校や審判への敬意を払い、支えてくださる方々に感謝しながら、かけがえのない仲間とスポーツの喜びや楽しみを味わってください。健闘を祈ります。

南信地区中学校体育連盟会長 持田 貴康

## 令和6年度 南信地区中学校体育大会 役員一覧

役職名	氏名	学校名	役職名	氏名	学校名
会長	持田 貴康	竜東中	委員長	大澤 忠史	旭ヶ丘中
副会長	桐山 清一	南箕輪中	副委員長	沼野 俊彦	春富中
	山田 典史	岡谷東部中		増村 隆洋	諏訪南中
役職名	氏名	学校名	役職名	氏名	学校名
評議員	滝澤 勇一	飯田東中	幹事	千種 周嗣	緑ヶ丘中
	竹松 寿寛	赤穂中		池上 篤	赤穂中
	若林 和仁	下諏訪社中		山崎 恵一	岡谷東部中
監事	石井 克之	高陵中	事務局【南信・下伊那】	山本 裕貴	緑ヶ丘中
	伊藤 幹高	西箕輪中	事務局【上伊那】	中島 弘樹	赤穂中
	濱 喜一郎	茅野東部中	事務局【諏訪】	杉本 直人	岡谷東部中
理事（担当種目）	氏名	学校名	競技委員長 氏名	学校名	
陸上競技	矢崎 知広	永明中	峯村 修平	諏訪清陵附属中	
水泳競技	野竹 国雄	天龍中	黒岩 健一	高陵中	
バスケットボール	三ツ井 邦仁	伊那中	酒井 祥博	西箕輪中	
サッカー	長坂 和紀	宮田中	松村 元文	赤穂中	
ハンドボール	宮澤 良雄	長峰中	長坂 直樹	長峰中	
軟式野球	増村 隆洋	諏訪南中	小林 翔	箕輪中	
女子新体操	沼野 俊彦	春富中	龍野 志織	赤穂中	
バレーボール	酒井 修一	飯島中	平沢 暁	竜東中	
ソフトテニス	丸山 博	富士見中	小澤 未来	飯田東中	
バドミントン	竹村 信之	阿南第二中	宮坂 貴之	伊那東部中	
ソフトボール	大澤 忠史	旭ヶ丘中	小池 一友	伊那中	
卓球	権田 敬重	松川中	宇佐見 和也	飯田西中	
柔道	高宮 明親	高森中	清水 涼太	伊那東部中	
剣道	中島 健	辰野中	溝口 裕直	南箕輪中	
スケート	千野 憲一	茅野北部中	中柴 良祐	岡谷東部中	

## 出場校・チーム一覧

### 男子

参加チーム	T	監督	マネージャー またはコーチ	S	D	監督	コーチ
駒ヶ根市立赤穂中学校	1	中嶋 夏樹	山本 英行	7	4	中嶋 夏樹	山本 英行
TEAM ISHIBA JAPAN 長野	1	上條 敬一	上條 秀樹	3	3	小林 敏秀	新海 清美
伊那イーストBC	1	齋藤 聡史	伊藤 雄大	3	2	齋藤 聡史	伊藤 雄大
リュシオバドミントンクラブ	1	正木 秀幸	田畑 橙真	4	2	正木 秀幸	大槻 雅美
高森町立高森中学校	1	森本 恵子	木村 壮一	3	3	森本 恵子	木村 壮一
阿南町立阿南第二中学校	1	市岡 佳樹	木村 思英瑠	3	3	市岡 佳樹	木村 思英瑠
松川町Jr	1	広沢 年彦	大淵 友和	5		広沢 年彦	大淵 友和
諏訪市立諏訪中学校				2		北原 教子	中村 哲也
ちのMSC				2		藤森 貴洋	横山 香奈
諏訪市立上諏訪中学校				1		久保村 美公	藤森 文敏
下諏訪バドミントンクラブ				6		中村 裕一	石河 拓男
クローバー				4		植松 真二	鈴木 勇都
駒ヶ根BC				1		菅沼 航	宮崎 英彦
飯田市立緑ヶ丘中学校					1	丸山 岩男	

### 女子

参加チーム	T	監督	マネージャー またはコーチ	S	D	監督	コーチ
諏訪市立諏訪中学校	1	北原 教子	井上 いづみ	7	2	北原 教子	五味 文子
下諏訪バドミントンクラブ	1	中村 裕一	石河 拓男	6		中村 裕一	石河 拓男
クローバー	1	植松 真二	鈴木 勇都	3	1	植松 真二	鈴木 勇都
駒ヶ根市立赤穂中学校	1	中嶋 夏樹	柳澤 竜也	7	1	中嶋 夏樹	柳澤 竜也
TEAM ISHIBA JAPAN 長野	1	小林 敏秀	新海 清美	5	4	上條 敬一	上條 秀樹
伊那イーストBC	1	齋藤 聡史	浦野 幹	9	9	齋藤 聡史	浦野 幹
リュシオバドミントンクラブ	1	大槻 雅美	水口 正敬	3	4	大槻 雅美	水口 正敬
高森町立高森中学校	1	森本 恵子	手塚 俊文	7	3	森本 恵子	手塚 俊文
松川町Jr	1	広沢 年彦	松田 真紀子	5	1	広沢 年彦	松田 真紀子
諏訪市立上諏訪中学校				1		久保村 美公	藤森 文敏
諏訪清陵高等学校附属中学校				2		小松 康裕	
ちのMSC					2	藤森 貴洋	横山 香奈
飯田市立緑ヶ丘中学校					1	丸山 岩男	
阿南町立阿南第二中学校				2	1	市岡 佳樹	木村 思英瑠

## 1 期 日

### 【1日目】6月22日(土)

開場・受付	7:15
練習	7:45～
運営役員会議	8:00
監督会議	8:25
競技開始	9:00～
(団体戦、個人戦の順)	
終了予定	16:30

### 【2日目】6月23日(日)

開場	7:40
練習	8:00～
運営役員会議	8:15
監督会議	8:30
競技開始	9:00
終了予定	13:00

※参集による開閉会式は行わずに、競技開始前に放送による諸連絡を行います。

## 2 競技役員

- <競技委員長> 宮坂 貴之(伊那東部中学校)
- <副競技委員長> 原 侑希(阿南第二中学校)
- <審判長> 松澤 利美(長野県バドミントン協会)
- <審判員> 各校・各チーム参加選手等
- <運営スタッフ> 参加校顧問(引率顧問含む)、参加チームスタッフ、各校・各チーム参加選手
- <救護員> 22日:各校、各チームにて対応  
23日:尾曾 共春(嵯峨接骨院)・片桐 宣洋(片桐接骨院)
- <会場責任者> 22日:竹松 寿寛(赤穂中学校長)  
23日:竹村 信之(阿南第二中学校長)

## 3 参加資格

長野県中学校体育連盟に加入する中学校生徒で、校長が参加を認めたもの。  
地域スポーツ団体に所属し、長野県中学校体育連盟に参加を認められた中学校生徒。

## 4 会 場

駒ヶ根市社会体育館 赤穂中学校体育館 (両日共に)

## 5 競技規則および方法

### (1)競技規則

令和6年度日本バドミントン協会規則に準じて行う。また、シャトルは日本バドミントン協会公認第1種水鳥シャトル、1番球を使用する。(Yonex ニューオフィシャルまたはトーナメントとする。)団体戦は提出されたものを、個人戦シングルスベスト16(BS、GS)までは上記シャトルの持ち寄りとする。

### (2)実施種目

男子:団体戦、個人戦(単・複) 女子:団体戦、個人戦(単・複)

※単複を兼ねての出場は不可。

### (3)表 彰

団体:男女共に3位(ベスト4) 個人:男女単、男女複の3位(ベスト4)まで

## (5)服 装

- ①競技時の服装(上下衣)は、日本バドミントン協会合格のものとする。防汗や整髪のために、はちまきの使用は認めるが、体裁よく結ぶこと。また、ネックレスやミサンガ等、首、手首、足首に装飾品を付けることは認めない。
- ②監督、マネージャーまたはコーチについても、この大会が学校教育活動の一環として行われることを認識し、選手同様に服装を整えるとともに、上衣はシャツ・ポロシャツ、下衣は長ズボンまたはスカートを着用する。(スラックスまたはジャージ可。また、日本バドミントン協会合格のシャツ・ハーフパンツは可。七分丈は長ズボンに含まれる。)履物はサンダル・スリッパは不可とする。

## (6)競技方法

### ・共通事項

- ①トーナメントとし、県大会へ出場するチーム、選手にはすべてランキングをつける。
- ②ポイントはすべてラリーポイント制1ゲーム21点、2ゲーム先取の3ゲームをマッチとする。ただし、20オール、29オールの場合は除く。20オールになったときは、その後最初に2点リードしたときにゲームを得る。29オールになったときは、1点リードして、30点になったときにゲームを得る。
- ③試合前に1本を行う。また、羽を折るなどシャトルへの細工はしない。
- ④敗者審判制を採用する。各校・各チーム選手は審判ができるようにしておくこと。各校・各チームで生徒審判が足りない場合は、監督、マネージャーまたはコーチが行ってもよい。保護者が行う場合は3級審判員資格所持者とする。
- ⑤ゲーム内で片方が11点先取したときのインターバルは60秒、各ゲーム間のインターバルは120秒とする。(片方以上の選手の要請による)主審はストップウォッチを使用して時間を測ること。
- ⑥プレイヤーはインプレー中でなければ、アドバイスを受けることができる。また、インターバルを除き、マッチ(試合)中、主審の許可なしにコートを離れてはならない。
- ⑦同一選手、同チームが続けて試合をする場合は、前の試合終了から10分程度の休憩をとる。
- ⑧中学校として参加するチームの監督は参加生徒の学校の教員または部活動指導員であること。学校事情によっては学校長が認めた外部指導者を監督または引率者とすることができる。コーチは学校長の認めた者であること。
- ⑨競技中の汗拭きは、マッチ(試合)を中断しないようにこころがける。また、水分補給については主審の許可を得て行き、スクイズボトル又は蓋つきの容器とする。ふたをきちんと閉め、水滴が床に落ちないようにタオルを巻くなどの処置をする。ペットボトルは禁止とする。
- ⑩うちわは、フロアに持参しても良いが、応援およびインプレー中には使用しない。なお、手持ち扇風機フロアへの持ち込みは禁止する。
- ⑪フロアに持っていく道具はバラバラにならないようにまとめてバックなどに入れる。また、各コートの主審側に置くこと。
- ⑫県大会には、団体戦男女各4校(チーム)、シングルス男女各8名、ダブルス男女各8組を推薦する。そのために、すべてにランキングをつける。

・団体戦

- ①団体戦のオーダーシートは、監督会議終了後に相手チームと交換すると同時に、本部にも1部提出する。
- ②団体戦でベンチに入れるのは監督、マネージャーまたはコーチ、エントリーされた選手とする。
- ③団体戦のエントリー変更及び個人戦の監督、コーチ変更は、監督会議の際に変更届を提出し、了承を受けなければならない。
- ④ベンチは番号が若い方（先にコールされた方）が本部に近い方、もしくは左側とする。
- ⑤団体戦は原則として2コート並行して試合を行う。初戦は打ち切りなしとして3ゲームをすべて行う。（各チームの初戦は打ち切りなしで行う。）2回戦目以降は勝敗がつき次第終了（打ち切り）とする。
- ⑥団体戦、エントリー選手のフロアでの応援は座って行うこととする。また、チェンジコートの際も座っている位置は動かないこととする。

・個人戦

- ①個人戦でベンチに入れるのは監督、コーチまたは選手（団体戦または個人戦登録者）のみとする。

## 6 諸注意

- ①団体戦に参加する学校・クラブは、1チームにつき、日本バドミントン協会第一種検定球、1番球（Yonex ニューオフィシャルまたはトーナメントとする。）を半ダース、受付時に本部に提出すること。（男女両方で出場する場合は1ダース）なお、シャトルの筒には学校名・クラブ名を明記すること。
- ②フロアにいる選手以外の者（監督、マネージャーまたはコーチ）は、受付でもらったネームタグを首から下げること。
- ④選手は放送をよく聴き、自分の試合のコールがあったら素早く試合コートに入るようにすること。
- ⑤試合が終了したら、審判、競技者（勝ち負けに関わらず）一緒に直ちに本部席に来ること。団体戦の場合は、勝敗が付いたら主将または代表者が本部席に来る。（試合結果の確認をし、敗者は次の試合の審判を行う）
- ⑥熱中症対策として、WBGT（暑さ指数）が31を超えた場合は、原則として競技を一時中断する。
- ⑥体育館フロアでの飲食は禁止とする。（ゲーム中の水分補給は認める）
- ⑦各校・各チーム整理整頓をし、持ち物の紛失がないよう気をつける。また、ごみの持ち帰りも必ず行うこと。
- ⑧下履きは、各自ビニール袋に入れて管理すること。上下履きの区別やトイレの使い方に心を配ること。
- ⑨貴重品を持参しない。あめやガムなどの菓子類を持ってこないなど、中体連の大会としてふさわしい行動がとれるようにすること。

- ⑩両日ともに練習が終わった時点で監督会議を行うため、団体戦に出場しないチームの監督も朝から会場にいるようにすること。

## 7 館内来場者への申し合わせ事項

- ①写真・動画撮影は、チーム関係者（監督・コーチ・保護者・学校職員・チームスタッフ）は許可なく撮影できる。ただし、フラッシュ・ライトの使用は厳禁とする。第三者（業者等）は、受付にて許可書へ記入し、ビブスを着用する。
- ②個人情報保護のため、本大会で撮影した動画、写真のインターネット上、SNS等へのアップロード、動画のライブ配信等は絶対におやめください。発覚した場合は競技を中断し、会場責任者と今後の対応を相談させていただきます。
- ③観客席からのコーチングは一切禁止とする。応援については、相手や他のコートのプレーそのもの、試合の進行に影響のないように配慮すること。（うちわ、メガホンなどの鳴り物による応援は禁止とする。）
- ④会場のものはすべて借用しているものなので、大切に扱うようにする。またゴミはすべて持ち帰るようにする。各学校、チームの主将また顧問、監督は帰る前に使った場所の確認を欠かさずに行うこと。
- ⑤団体戦に出場する学校・チームは、各団体につき運営役員として2名を選出してください。（監督、コーチのみではなく保護者可）両日ともに8:00～打ち合わせ会を行い、仕事の分担をします。ご協力よろしくお願いします。
- ⑥【大会当日の駐車場について】を参照して路上駐車や無断駐車などはおやめください。
- ⑦各校顧問、各チーム代表者は、南信地区中学校体育連盟事務局から別途配布されている「第63回（令和6年度）中学校総合体育大会南信地区大会について（お願い）」を保護者に配布し、内容の確認をよろしくお願いします。

## 8 会場図

- ・来場者は下履きを入れる袋を持参し、各自で管理する。
- ・駒ヶ根市社会体育館と赤穂中学校体育館の行き来の際は、上履きのまま、犬走りを通して移動してよい。
- ・各チームの控え場所については、こちらからは指定しないが、赤穂中学校体育館ギャラリー、渡り廊下の屋根下を譲り合って利用する。

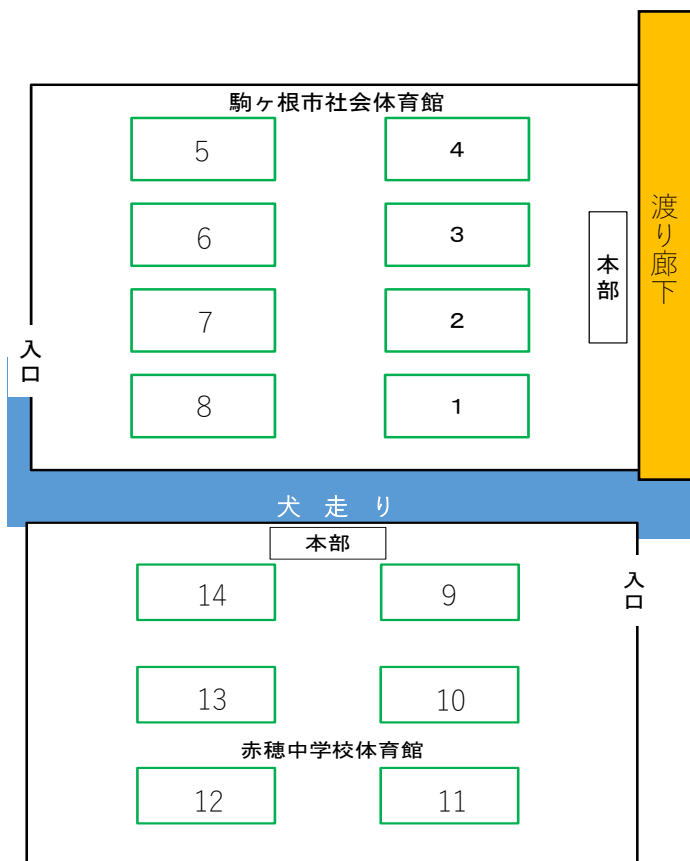

## 【大会当日の駐車場について】

本大会で駐車場として利用できる場所については、

① 駒ヶ根市社会体育館周辺駐車場

② 赤穂中学校東校舎周辺駐車場

③ 赤穂中学校正門側駐車場

④ 駒ヶ根市保健センター前駐車場

⑤ 駒ヶ根市役所駐車場

となります。

使用に関して以下のように指定しますのでご協力よろしく申し上げます。

【各校・各チームの監督コーチ及び運営スタッフ】

①駒ヶ根市社会体育館周辺駐車場もしくは、②赤穂中学校東校舎周辺駐車場をご利用ください。ただし、①駒ヶ根市社会体育館周辺駐車場に向かう道路の一部は午前7時から午前9時、午後3時から午後5時まで通行禁止となります。その時間を避けていただくか、②赤穂中学校東校舎周辺駐車場をご利用ください。

【応援に来場される保護者の方々】

③赤穂中学校正門側駐車場、④駒ヶ根市保健センター前駐車場、⑤駒ヶ根市役所駐車場をご利用ください。ただし、②赤穂中学校東校舎周辺駐車場が空いている場合は使用していただいて構いません。

・赤穂小学校を含めた上記以外の駐車場には絶対に駐車することがないようによろしく申し上げます。

・各校・チームの顧問、代表者は駐車場について保護者の方への周知徹底をよろしく申し上げます。



## 【駐車場地図】

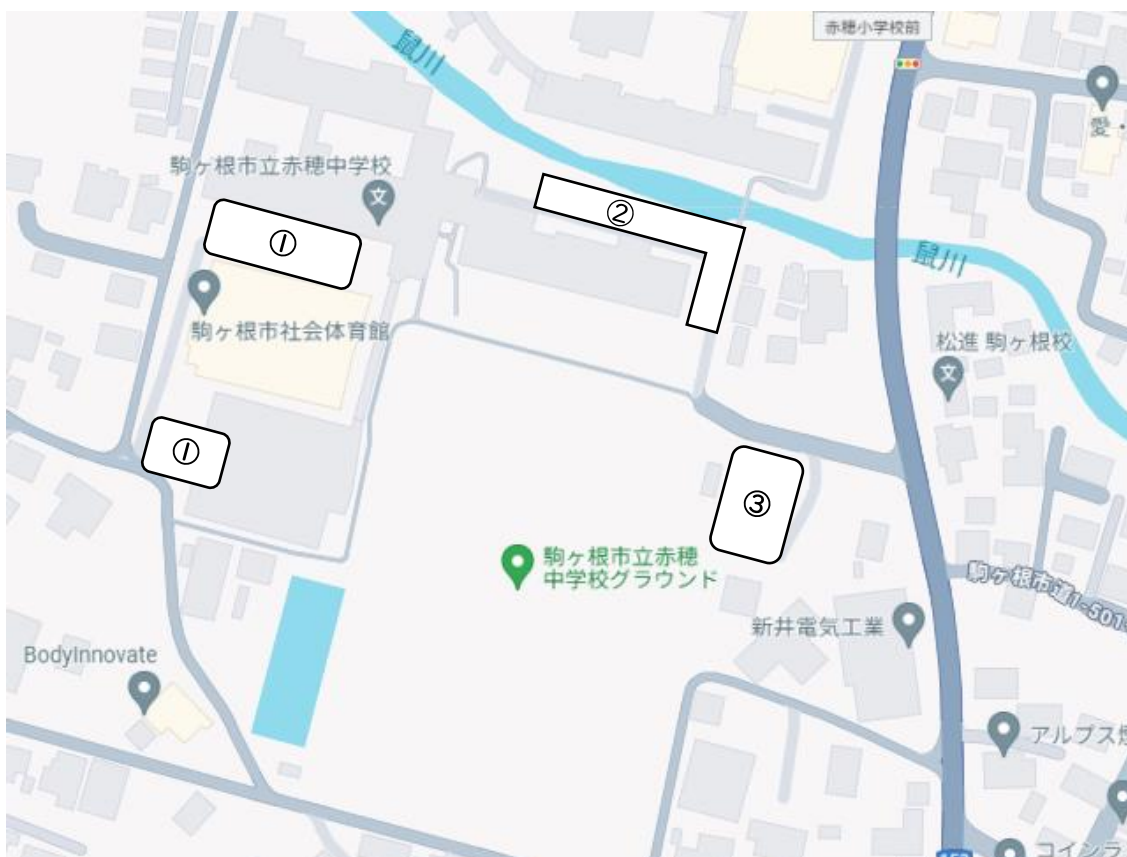

## ○タイムテーブル

- \*試合進行は流し込み形式で行い、空いたコートに順次試合を入れていきます。この通りになるとは限りません。
- \*試合進行が早まる場合、遅くなる場合があります。試合の案内（放送）に注意してください。
- \*各選手の試合間は、要項の記載通り10分空けるようにします。

6月22日（土）

		駒ヶ根市社会体育館							赤穂中学校体育館						
		1(Sのみ)	2	3	4(Sのみ)	5(Sのみ)	6	7	8(Sのみ)	9	10	11	12	13	14
1	9:00~		GT1				GT2			BT1			BT2		
2	9:40~		GT3				GT4			BT3			BT4		
3	10:20~		GT5				GT6			BT5					
4	11:00~		GT7							BT6			BT7		
5	11:40~		GT8				GT9			BS1	BS2	BS3	BS4	BS5	BS6
6	12:10~	GS1	GS2	GS3	GS4	GS5	GS6	GS7	GS8	BS7	BS8	BS9	BS10	BS11	BS12
7	12:40~	GS9	GS10	GS11	GS12	GS13	GS14	GS15	GS16	BD1	BD2	BD3	BD4	BD5	BD6
8	13:10~	GS17	GD1	GD2	GS18	GS19	GD3	GD4	GS20	BD7	BD8	BD9	BD10	BS13	BS14
9	13:40~	GS21	GD5	GD6	GS22	GS23	GD7	GD8	GS24	BS15	BS16	BS17	BS18	BS19	BS20
10	14:10~	GS25	GD9	GD10	GS26	GS27	GD11	GD12	GS28	BS21	BS22	BS23	BS24	BS25	BS26
11	14:40~	GS29	GD13	GD14	GS30	GS31	GD15	GD16	GS32	BS27	BS28	BS29	BS30	BS31	BS32
12	15:10~	GS33	GD17	GD18	GS34	GS35	GD19	GD20	GS36	GS37	GS38	BS33	BS34	BS35	BS36
13	15:40~	GS39	GD21	GS40	GS41	GS42	GS43	GS44	GS45	GS46	GS47	GS48	GS49		

6月23日（日）

		駒ヶ根市社会体育館							赤穂中学校体育館						
		1(Sのみ)	2	3	4(Sのみ)	5(Sのみ)	6	7	8(Sのみ)	9	10	11	12	13	14
1	9:00~		GT10					BT8							
2	9:40~	GS50	GD22	GD23	GS51	GS52	GD24	GD25	GS53	BS37	BS38	BS39	BS40		
3	10:10~	GS54	GD26	GD27	GS55		GD30	GD31		BS41	BS42	BD11	BD12	BD13	BD14
4	10:40~	GS56	GD32	GD33	GS57	GS58	BD19	BD20	GS59	BS43	BS44	BS45	BS46	BD15	BD16
5	11:10~	GS60	GD28	GD29	GS61		BD17	BD18		BS47	BS48	BD21	BD22		

練習・審判割

6月22日(土)

		駒ヶ根市社会体育館								赤穂中学校体育館																									
		1(Sのみ)	2	3	4(Sのみ)	5(Sのみ)	6	7	8(Sのみ)	9	10	11	12	13	14																				
練習	7:45~8:00	松川町Jr			緑ヶ丘中		赤穂中			伊那イーストBC																									
	8:00~8:15	諏訪中			阿南第二中			クローバー			上諏訪中・駒ヶ根BC・清陵中			下バド																					
	8:15~8:30	TIJ長野				高森中				リュシオBC			ちのMSC																						
	8:00~	運営役員会議(各校・各チームの運営役員は本部前集合)																																	
	8:20~	監督会議・団体戦オーダーシート交換(各校・各チームの本部集合)																																	
	8:40~	諸連絡(放送)																																	
1	9:00~	GT1		GT2		BT1		BT2																											
	主審・線審・得点	高森中		TIJ長野		高森中		TIJ長野																											
2	9:40~	GT3		GT4		BT3		BT4																											
	主審・線審・得点	GT1の敗者		GT2の敗者		BT1の敗者		BT2の敗者																											
3	10:20~	GT5		GT6		BT5		BT7																											
	主審・線審・得点	GT3の敗者		GT4の敗者		BT3の敗者		BT1の敗者																											
4	11:00~	GT7		GT9		BT6		BT7																											
	主審・線審・得点	GT5の敗者		GT2の敗者		BT2の敗者		BT1の敗者																											
5	11:40~	GT8		GS1		GS2		GS3		GS4		GS5		GS6		GS7		GS8		GS9		GS10		GS11		GS12		GS13		GS14		GS15		GS16	
	主審・線審・得点	GT1の敗者		赤穂中		高森中		諏訪中		リュシオBC		伊那イーストBC		TIJ長野		松川町Jr		イーストBC		赤穂中		TIJ長野		高森中		リュシオBC		伊那イーストBC		阿南第二中					
6	12:10~	GS1		GS2		GS3		GS4		GS5		GS6		GS7		GS8		GS9		GS10		GS11		GS12		GS13		GS14		GS15		GS16			
	主審・線審・得点	赤穂中		高森中		諏訪中		リュシオBC		伊那イーストBC		TIJ長野		松川町Jr		イーストBC		以降、敗者審判																	
7	12:40~	GS9		GS10		GS11		GS12		GS13		GS14		GS15		GS16																			
	主審・線審・得点	以降、敗者審判																																	

6月23日(日)

		駒ヶ根市社会体育館								赤穂中学校体育館						
		1(Sのみ)	2	3	4(Sのみ)	5(Sのみ)	6	7	8(Sのみ)	9	10	11	12	13	14	
練習	8:00~8:15	GT9の敗者		GT8の勝者			BT7の敗者		BT6の勝者							
	8:15~8:30	GS50~GS53の選手								BS37~BS40の選手						
	8:30~8:45	GD22~GD25の選手								BD11~BD14の選手						
	8:50~	諸連絡(放送)														
1	9:00~	GT10		BT8												
	主審・線審・得点	BT8の敗者		BT6の敗者												

\*以降の個人戦(23日の初戦)の審判は当日放送にて連絡します。

# 男子団体(BT)

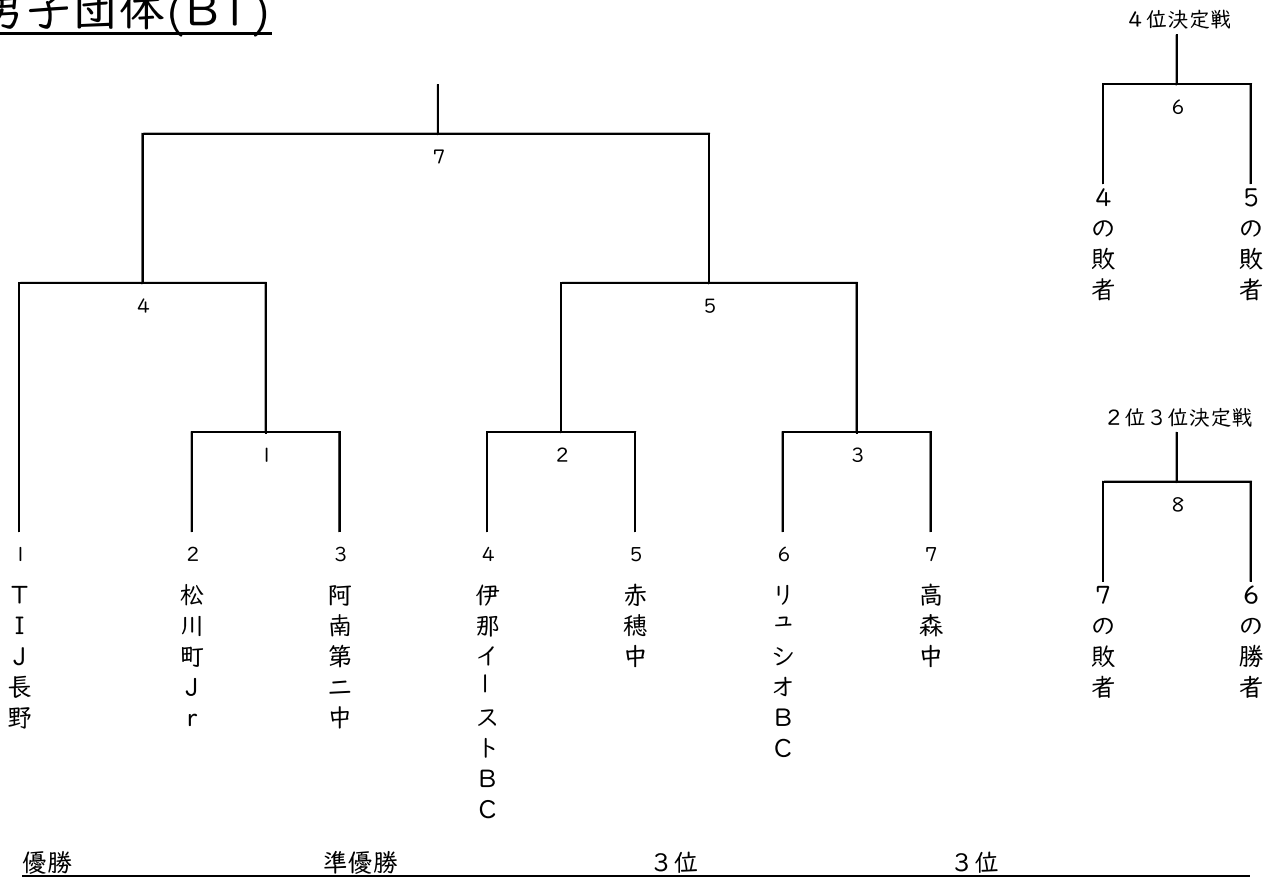

# 女子団体(GT)

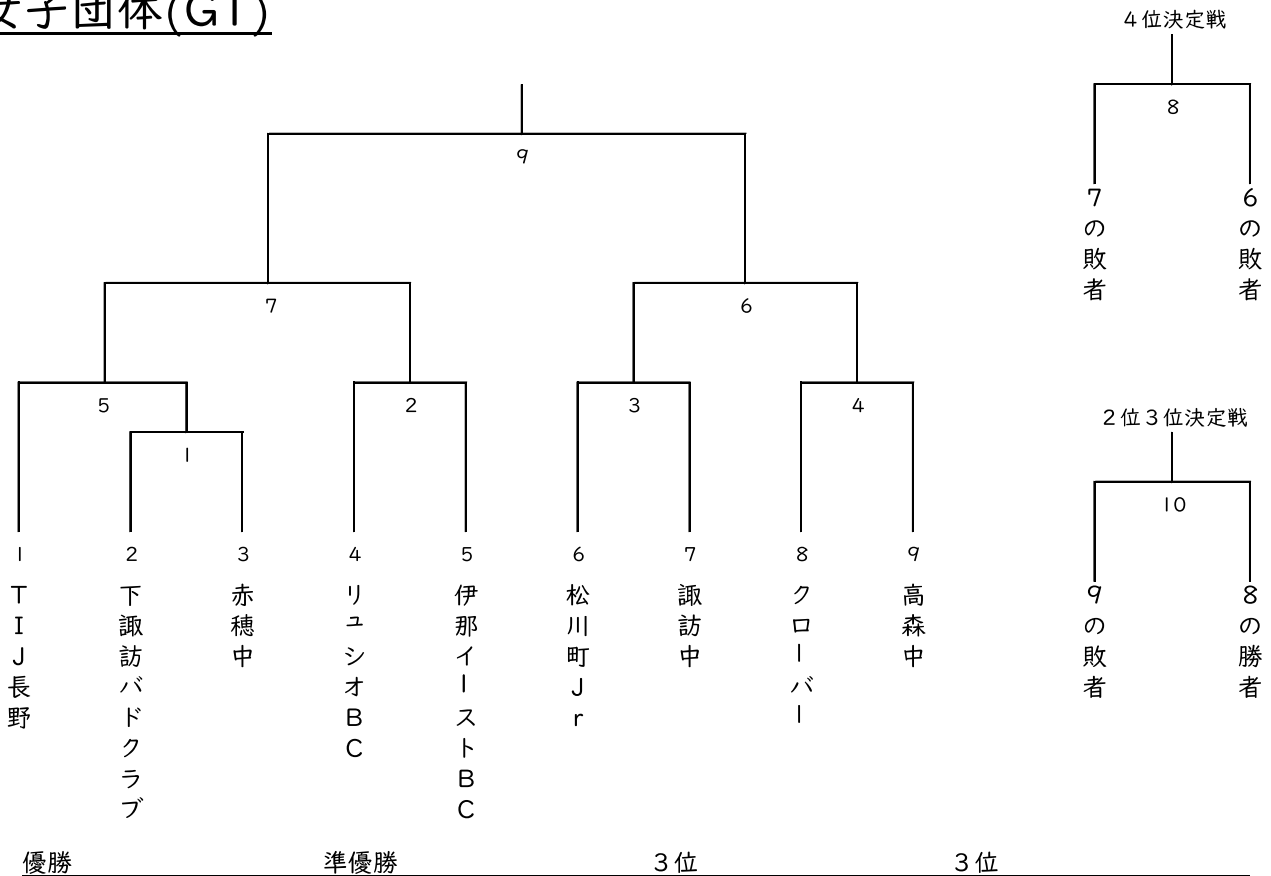

男子単 (BS)

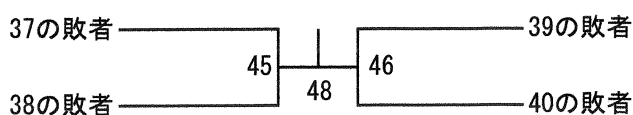
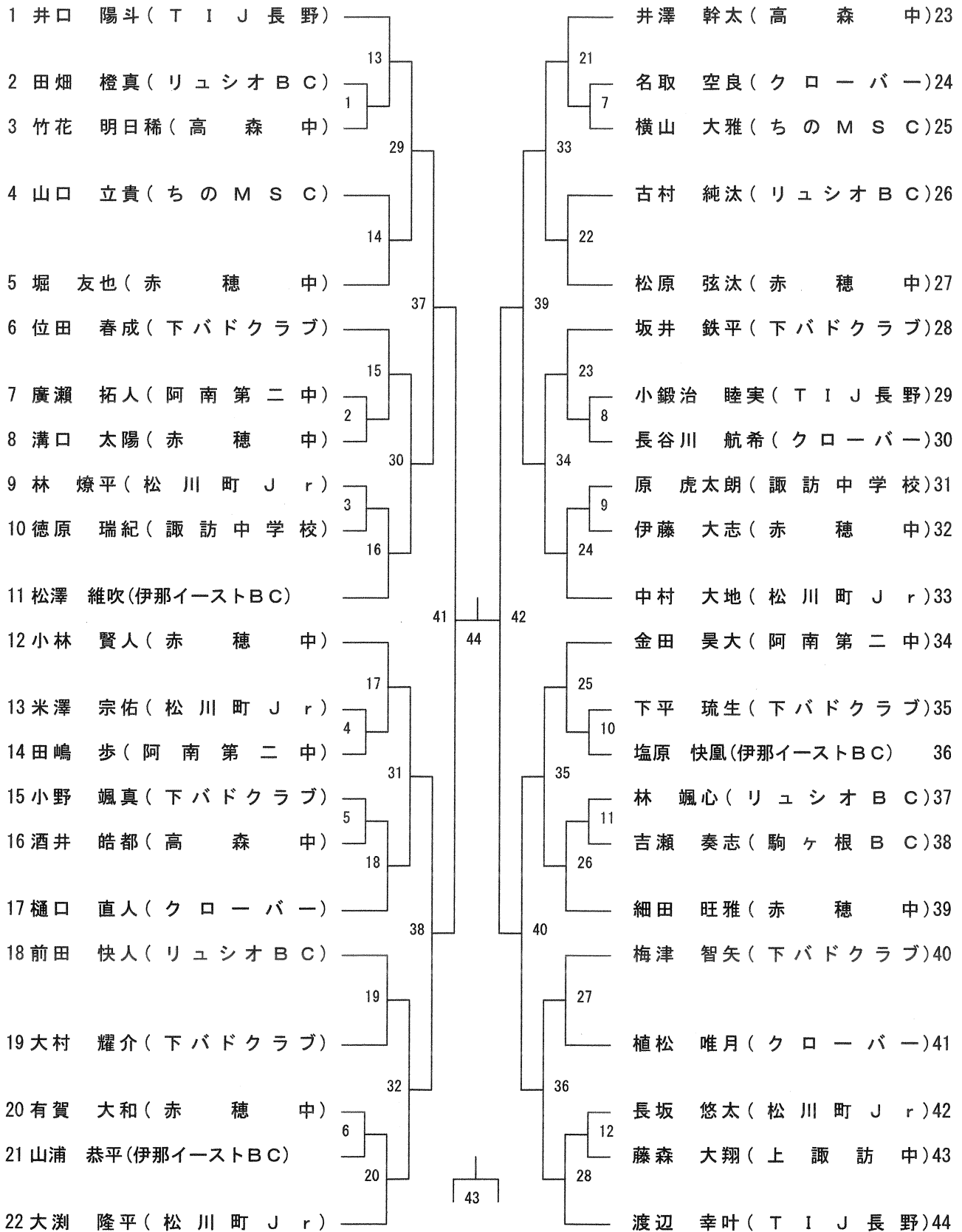

5位決定戦

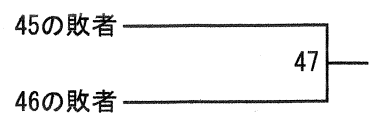

7位決定戦

女子単 (GS)

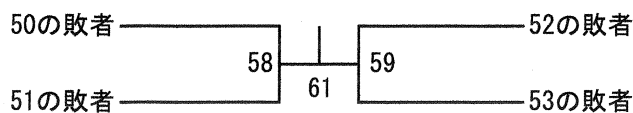
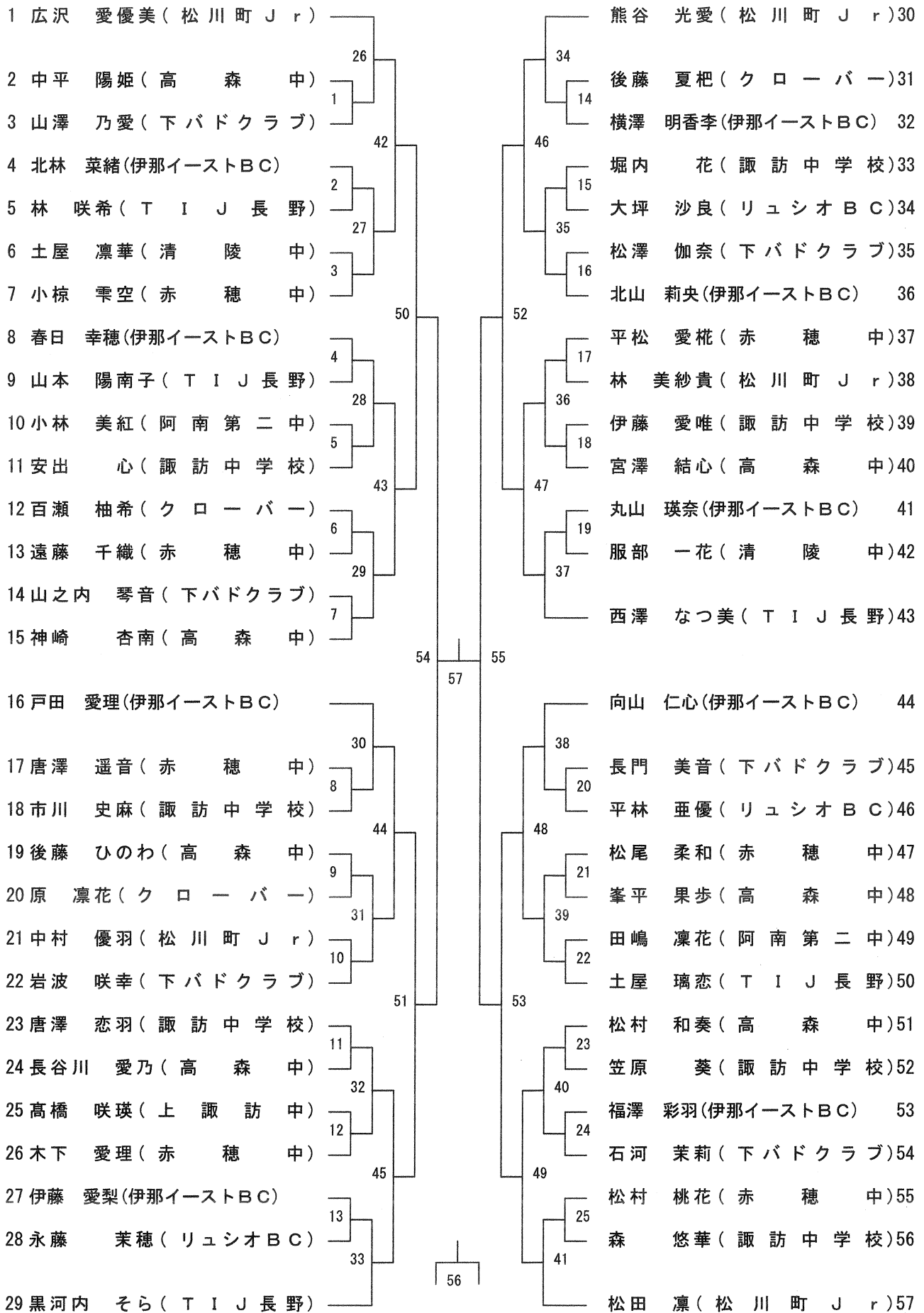

5位決定戦

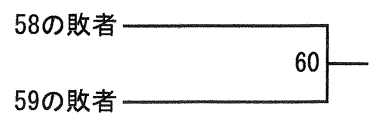

7位決定戦

男子複 (BD)

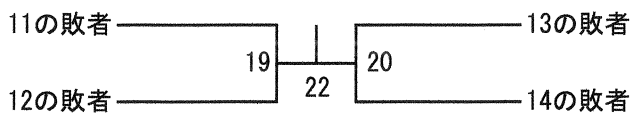
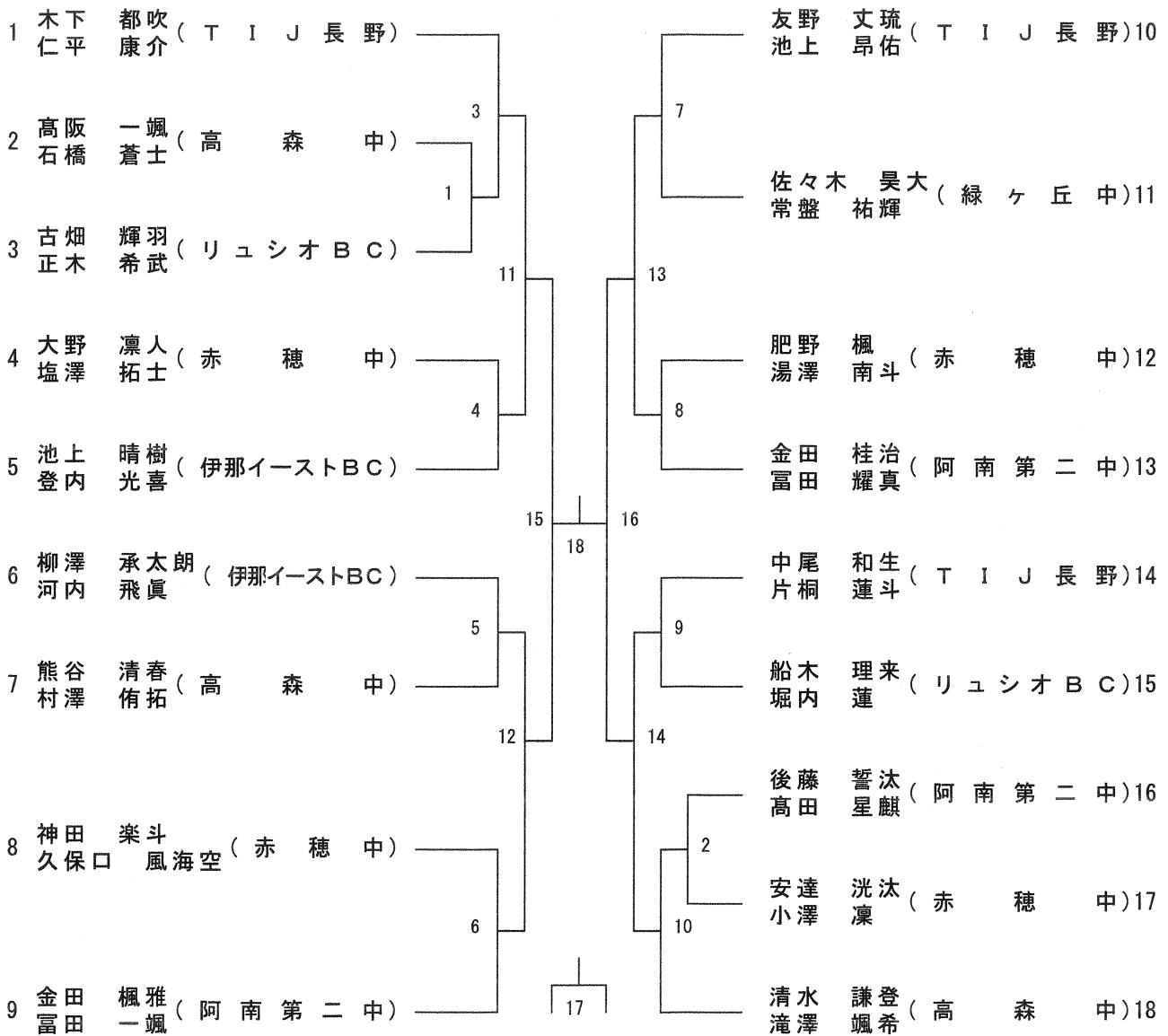

5位決定戦

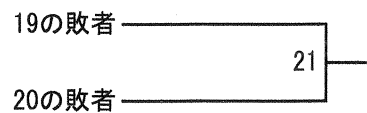

7位決定戦

女子複 (GD)

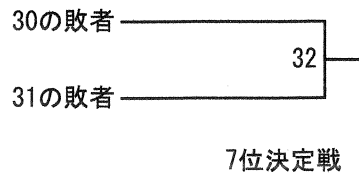
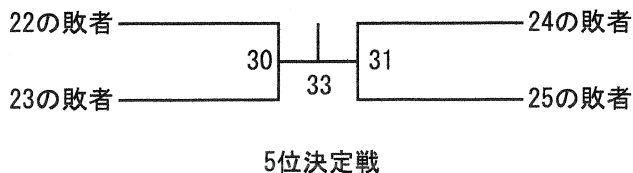
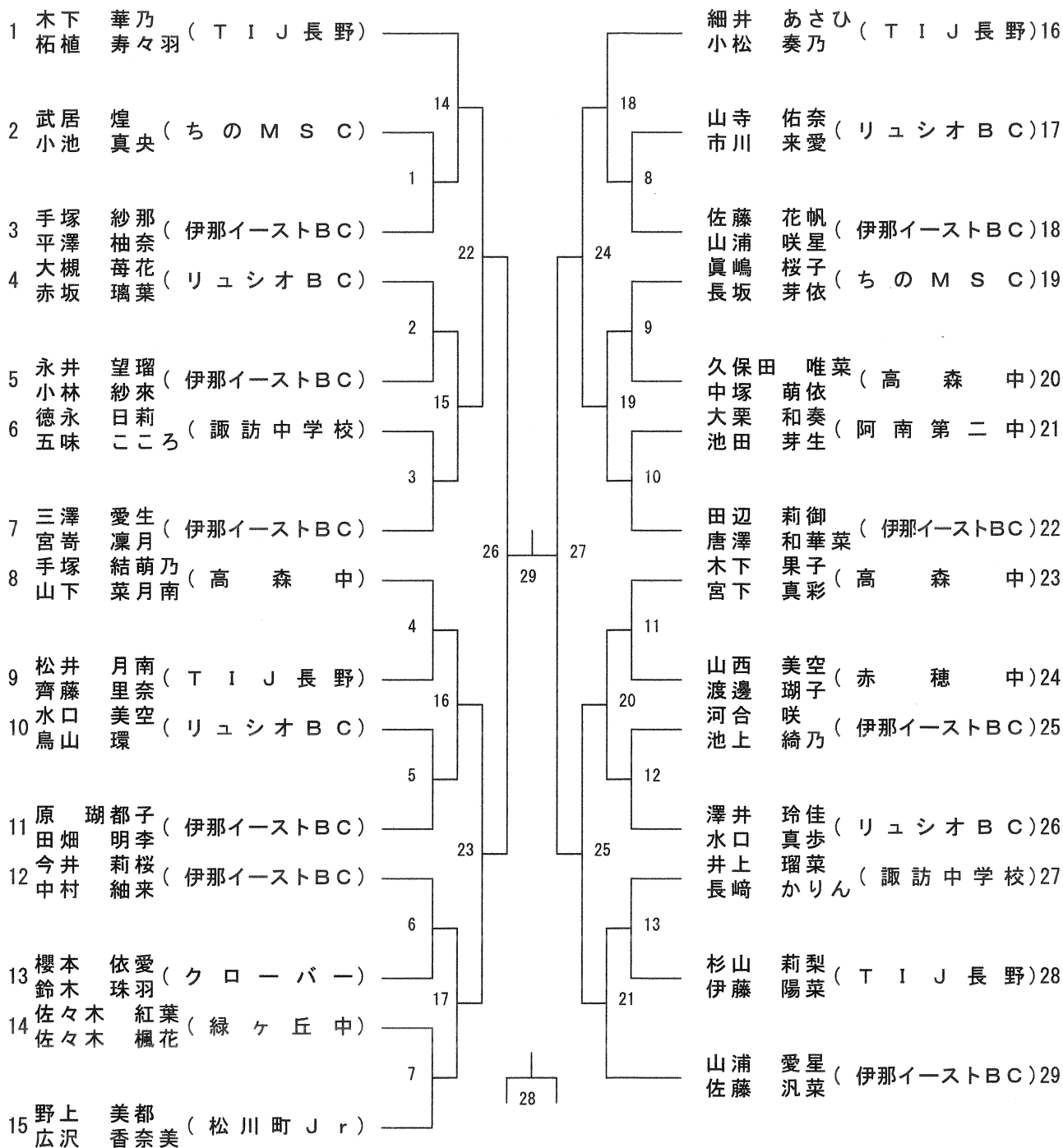



## 団体戦エントリー選手一覧（男子）

TEAM ISHIBA JAPAN長野			
監督		コーチまたはマネジャー	
上條 敬一		上條 秀樹	
ク		ク	
選手氏名		ふりがな	学年
1	友野 丈琉	ともの たける	3
2	井口 陽斗	いぐち はると	3
3	池上 昂佑	いけがみ こうすけ	3
4	中尾 和生	なかお かずみ	3
5	仁平 康介	にだいら こうすけ	2
6	木下 都吹	きのした いぶき	2
7	渡辺 幸叶	わたなべ ゆきと	2

松川町Jr			
監督		コーチまたはマネジャー	
広沢 年彦		大淵 友和	
ク		ク	
選手氏名		ふりがな	学年
1	大淵 隆平	おおふち りゅうへい	3
2	林 燎平	はやし りょうへい	3
3	米澤 宗佑	よねざわ そうすけ	2
4	中村 大地	なかむら だいち	1
5	長坂 悠太	ながさか ゆうた	1
6	知久 雄飛	ちく ゆうひ	1
7	林 大貴	はやし だいき	1

阿南町立阿南第二中学校			
監督		コーチまたはマネジャー	
市岡 佳樹		木村 思英瑠	
教		認	
選手氏名		ふりがな	学年
1	富田 一颯	とみた いぶき	3
2	金田 桂治	かなだ けいじ	3
3	金田 昊大	かなだ こうだい	3
4	金田 楓雅	かなだ ふうが	3
5	田嶋 歩	たじま あゆむ	3
6	富田 耀真	とみた てるま	3
7	後藤 誓汰	ごとう せいいた	2

伊那イーストBC			
監督		コーチまたはマネジャー	
齋藤 聡史		伊藤 雄大	
ク		ク	
選手氏名		ふりがな	学年
1	池上 晴樹	いけがみ はるき	3
2	柳澤 承太郎	やなぎざわ じょうたろう	3
3	登内 光喜	ののうち みつき	3
4	松澤 維吹	まつざわ いぶき	2
5	河内 飛真	こうち あすま	2
6	塩原 快鳳	しおはら かいお	2
7	山浦 恭平	やまうら きょうへい	2

駒ヶ根市立赤穂中学校			
監督		コーチまたはマネジャー	
中嶋 夏樹		山本 英行	
教		認	
選手氏名		ふりがな	学年
1	大野 凛人	おおの りんと	3
2	塩澤 拓士	しおざわ たくと	3
3	小林 賢人	こばやし けんと	3
4	細田 旺雅	ほそだ おうが	2
5	松原 弦汰	まつばら げんた	2
6	堀 友也	ほり ともや	2
7	有賀 大和	あるが やまと	2

リュシオバドミントンクラブ			
監督		コーチまたはマネジャー	
正木 秀幸		田畑 橙真	
ク		生	
選手氏名		ふりがな	学年
1	船木 理来	ふなき りく	2
2	前田 快人	まえだ かいと	2
3	古村 純汰	こむら じゅんた	2
4	堀内 蓮	ほりうち れん	2
5	古畑 輝羽	ふるはた つばさ	2
6	正木 希武	まさき のぞむ	1
7	林 颯心	はやし そうき	1

高森町立高森中学校			
監督		コーチまたはマネジャー	
森本 恵子		木村 壮一	
教		認	
選手氏名		ふりがな	学年
1	清水 謙登	しみず けんと	3
2	酒井 皓都	さかい ひろと	3
3	滝澤 颯希	たきざわ さつき	2
4	井澤 幹太	いさわ かんた	2
5	熊谷 清春	くまがい きよはる	2
6	村澤 侑拓	むらざわ ゆうた	2
7	高阪 一颯	こうさか いぶき	2

監督		コーチまたはマネジャー	
選手氏名		ふりがな	学年
1			
2			
3			
4			
5			
6			
7			

監督		コーチまたはマネジャー	
選手氏名		ふりがな	学年
1			
2			
3			
4			
5			
6			
7			

## 団体戦エントリー選手一覧（女子）

TEAM ISHIBA JAPAN長野			
監督		コーチまたはマネジャー	
小林 敏秀		ク	
新海 清美		ク	
選手氏名		ふりがな	学年
1	黒河内 そら	くろごうち そら	3
2	西澤 なつ美	にしざわ なつみ	3
3	土屋 璃恋	つちや りこ	3
4	細井 あさひ	ほそい あさひ	2
5	木下 華乃	きのした はの	1
6	小松 奏乃	こまつ かの	1
7	柘植 寿々羽	つげ すずは	1

下諏訪バドクラブ			
監督		コーチまたはマネジャー	
中村 裕一		ク	
石河 拓男		ク	
選手氏名		ふりがな	学年
1	石河 茉莉	いしかわ まり	3
2	岩波 咲幸	いわなみ さゆき	3
3	山之内 琴音	やまのうち ことね	3
4	山澤 乃愛	やまざわ のあ	3
5	長門 美音	ながと みお	2
6	松澤 伽奈	まつざわ かな	2
7			

駒ヶ根市立赤穂中学校			
監督		コーチまたはマネジャー	
中嶋 夏樹		教	
柳澤 竜也		認	
選手氏名		ふりがな	学年
1	松尾 柔和	まつお にな	3
2	松村 桃花	まつむら ももか	2
3	小椋 雫空	おぐら しずく	2
4	木下 愛理	きのした あいり	2
5	渡邊 瑚子	わたなべ ここ	2
6	遠藤 千織	えんどう ちおり	1
7	平松 愛栞	ひらまつ まなか	1

リュシオバドミントンクラブ			
監督		コーチまたはマネジャー	
大槻 雅美		ク	
水口 正敬		ク	
選手氏名		ふりがな	学年
1	澤井 玲佳	さわい れいか	3
2	大槻 莓花	おおつき まいか	3
3	赤坂 璃葉	あかさか りよ	3
4	水口 真歩	みずぐち まほ	3
5	永藤 茉穂	ながとう まほ	3
6	山寺 佑奈	やまでら ゆな	1
7	市川 来愛	いちかわ らいな	1

伊那イーストBC			
監督		コーチまたはマネジャー	
齋藤 聡史		ク	
浦野 幹		ク	
選手氏名		ふりがな	学年
1	三澤 愛生	みさわ あおい	3
2	佐藤 汎菜	さとう はんな	3
3	山浦 愛星	やまうら まほ	3
4	春日 幸穂	かすが ゆきほ	3
5	北山 莉央	きたやま りお	3
6	戸田 愛理	とだ あいり	2
7	向山 仁心	むかいやま にこ	2

松川町Jr			
監督		コーチまたはマネジャー	
広沢 年彦		ク	
松田 真紀子		ク	
選手氏名		ふりがな	学年
1	中村 優羽	なかむら ゆう	3
2	広沢 愛優美	ひろさわ あゆみ	3
3	松田 凜	まつだ りん	2
4	熊谷 光愛	くまがい みつあ	2
5	野上 美都	のがみ みと	2
6	広沢 香奈美	ひろさわ かなみ	1
7	林 美紗貴	はやし みさき	1

諏訪市立諏訪中学校			
監督		コーチまたはマネジャー	
北原 教子		教	
井上 いづみ		認	
選手氏名		ふりがな	学年
1	堀内 花	ほりうち はな	3
2	笠原 葵	かさらは あおい	3
3	安出 心	やすで こころ	3
4	井上 瑠菜	いのうえ るな	2
5	長崎 かりん	ながさき かりん	2
6			
7			

クローバー			
監督		コーチまたはマネジャー	
植松 真二		ク	
鈴木 勇都		ク	
選手氏名		ふりがな	学年
1	後藤 夏杷	ごとう なつは	1
2	百瀬 柚希	ももせ ゆずき	1
3	櫻本 依愛	さくらもと いちか	1
4	鈴木 珠羽	すずき みう	1
5	原 凜花	はら りんか	1
6			
7			

高森町立高森中学校			
監督		コーチまたはマネジャー	
森本 恵子		教	
手塚 俊文		ク	
選手氏名		ふりがな	学年
1	手塚 結萌乃	てづか ゆめの	3
2	神崎 杏南	かんざき あんな	2
3	松村 和奏	まつむら わかな	2
4	木下 果子	きのした かこ	2
5	宮下 真彩	みやした まや	2
6	後藤 ひのわ	ごとう ひのわ	2
7	山下 菜月南	やました なつな	1

公益社団法人長野県柔道整復師会南信支部 会員名簿

(令和6年4月1日現在)

市町村	氏名	施術所名称	施術所住所	電話番号
富士見町	伊藤 篤	鶴亀整骨院	諏訪郡富士見町富士見3150-1	0266-62-7321
	上原 哲	上原接骨院	諏訪郡富士見町落合11022-1	0266-62-6833
	中山 卓郎	中山整骨院	諏訪郡富士見町境7383-3	0266-65-3180
原村	藤森 彰人	ハツ手接骨院	諏訪郡原村3909-7	0266-79-4480
茅野市	赤羽 翔	あかはね接骨院	茅野市ちの横内2765-12	0266-82-6055
	牛山 正実	牛山接骨院	茅野市本町東2-14	0266-72-2507
	太田 栄造	太田接骨院	茅野市ちの617-7	0266-72-4712
	小野 智子	小野接骨院	茅野市本町西7-21	0266-73-2300
	土屋 富康	つちや接骨院	茅野市塚原2-7-12	0266-73-8832
	中條 茂幸	浅井接骨院	茅野市ちの7016	0266-72-3061
	藤田 良輔	ふじた接骨院	茅野市玉川5327-11	0266-73-0433
	矢嶋 大輔	やじま整骨院	茅野市ちの290-1	0266-72-7766
諏訪市	秋山 友彦	あきやま整骨院	諏訪市諏訪1-24-18	0266-57-4460
	阿部 光典	阿部整骨院	諏訪市湖南6539-2	0266-53-1282
	木村 浩士	紅陵接骨院	諏訪市四賀303-1	0266-57-4111
	関 徹	関接骨院	諏訪市湖南北真志野6287	0266-52-7967
	関 要一郎	マジノ接骨院	諏訪市湖南4031-6	0266-53-0670
	野口 邦治	みよし接骨院	諏訪市中洲3719-2	0266-53-8482
	林 則之	はやし鍼灸整骨院	諏訪市豊田1058-8	0266-75-2679
	原 隆	原接骨院	諏訪市湖岸通り4-11-2	0266-58-6492
	宮坂 卓治	宮坂接骨院	諏訪市小和田南2-6	0266-52-1200
下諏訪町	大森 素久	大森接骨院	諏訪郡下諏訪町広瀬町5382	0266-28-6670
	高野 広道	高野接骨院	諏訪郡下諏訪町5254-6	0266-27-8834
岡谷市	伊沢 裕	いざわ整骨院	岡谷市若宮2-4-4	0266-24-5566
	大島 久和	大島接骨院	岡谷市幸町7-40	0266-22-3181
	小松 孝史	双葉接骨院	岡谷市川岸上3-7-37	0266-78-9228
	増澤 誠司	増澤接骨院	岡谷市東銀座2-13-20	0266-23-0553
	松野 利幸	松野整骨院	岡谷市本町1-8-5	0266-22-3817
	丸山 敬士	丸山整骨院	岡谷市神明町2-4-36	0266-22-1828
辰野町	飯塚 康弘	伊北接骨院	上伊那郡辰野町伊那富7672-2	0266-41-5241
	牛丸 定孝	牛丸接骨院	上伊那郡辰野町小野1310-6	0266-46-3334
	小野 啓吉	小野整骨院	上伊那郡辰野町小野1218-6	0266-46-2245
	長岡 聡	長岡接骨院	上伊那郡辰野町宮木下町3086-1	0266-41-3585
箕輪町	尾曾 共春	嵯峨接骨院	上伊那郡箕輪町中箕輪沢600-1	0265-79-8882
	北原 弘靖	北原整骨院	上伊那郡箕輪町中箕輪松島8360-2	0265-79-5181
	木下 正人	木下接骨院	上伊那郡箕輪町中箕輪木下11994-4	0265-79-8185
	渋谷 善宏	接骨院廣徳堂	上伊那郡箕輪町中箕輪松島9760	0265-79-8119
南箕輪村	小口 幸一	小口接骨院	上伊那郡南箕輪村南殿5098-15	0265-76-9837
	吉原 賢一	吉原接骨院	上伊那郡南箕輪村三本木10245-1	0265-76-8484
伊那市	伊東 功一	伊東接骨院	伊那市高遠町西高遠836-10	0265-94-2081
	片桐 宣洋	片桐接骨院	伊那市荒井3371	0265-72-2353
	佐藤 光洋	佐藤整骨院	伊那市中央4934-1	0265-72-3713
	渡邊 尋	みすず接骨院	伊那市仙美7869-1	0265-73-8765
宮田村	中塚 裕美	中塚鍼灸接骨院	上伊那郡宮田村3259-1	0265-85-1020
	平沢 俊秀	平沢接骨院	上伊那郡宮田村161-7	0265-85-5303
駒ヶ根市	伊藤 憲郎	伊藤整骨院	駒ヶ根市赤穂福岡9881-37	0265-83-6763
	北村 豊	北村接骨院	駒ヶ根市赤須東8-5	0265-83-5384
	酒井 省志	酒井整骨院	駒ヶ根市中央2-13	0265-83-2602
	酒井 肇	肇接骨院	駒ヶ根市飯坂1-9-40	0265-82-5873

市町村	氏名	施術所名称	施術所住所	電話番号
	土川 正司	土川接骨院	駒ヶ根市赤穂4530-7	0265-83-5132
	福沢 茂典	福沢接骨院	駒ヶ根市赤穂10680-12	0265-82-3072
	宮下 厚	宮下整骨院	駒ヶ根市上穂南1-1	0265-83-3351
飯島町	溝口 友司	溝口整骨院	上伊那郡飯島町飯島1087-1	0265-86-2862
中川村	宮沢 一夫	宮沢接骨院	上伊那郡中川村片桐4762-13	0265-88-3545
松川町	小澤 雄司	小澤接骨院	下伊那郡松川町元大島1651-2	0265-36-6050
	尾曾 元広	嵯峨接骨院	下伊那郡松川町上片桐3314	0265-37-2333
	北林 武文	北林整骨院	下伊那郡松川町元大島3274-8	0265-36-3424
	後藤 安成	後藤接骨院	下伊那郡松川町元大島3715-4	0265-48-0156
高森町	福島 講造	福島接骨院	下伊那郡高森町吉田2198-3	0265-35-7030
	矢澤 克浩	矢澤接骨院	下伊那郡高森町下市田1237-1	0265-35-1805
豊丘村	伊藤 睦	太陽接骨院	下伊那郡豊丘村神稲127-1	0265-35-6543
喬木村	下平 寛志	阿島整骨院	下伊那郡喬木村3742	0265-33-4066
	丸山 申介	丸山接骨院	下伊那郡喬木村16000	0265-33-2033
飯田市	石原 尚幸	いしはら鍼灸整骨院	飯田市松尾城3975-3	0265-48-0322
	井坪 克人	井坪整骨院	飯田市高羽町5-4-3	0265-23-2200
	伊藤 浩兼	知徳接骨院	飯田市上郷飯沼1795-1	0265-22-9022
	鶯巣 操	鶯巣接骨院	飯田市桐林1602-7	0265-26-7881
	奥村 幸志	稲丘鍼灸接骨院	飯田市名古熊2381-13	0265-23-6166
	木下 陽子	三聖接骨院	飯田市駄科892	0265-26-9381
	木下 甲太郎	力ナ工整骨院	飯田市鼎中平1908-3	0265-22-7265
	小島 誠	小島接骨院	飯田市知久町3-12	090-8519-1990
	真田 芳拓	さなだ鍼灸接骨院	飯田市上郷黒田1637-1	0265-52-1533
	高木 観志	高木整骨院	飯田市上郷黒田1486-5	0265-23-5777
	土岐 一生	とき接骨院	飯田市北方20-11	0265-56-4355
	西森 六三	西森接骨院	飯田市南信濃和田1439-6	0260-34-2043
	羽生 優	はにゅう接骨院	飯田市上郷黒田547-5	0266-49-8036
	林 滋樹	林接骨院	飯田市川路4674-1	0265-27-2339
	原 翔一郎	わたや接骨院	飯田市羽場町1-11-18	0265-48-5797
	原 幸夫	いいだ整骨院	飯田市北方育良1270-4	0265-25-1008
	馬場 修平	桜町接骨院	飯田市桜町2-44	0265-23-8740
	肥後 和樹	一色接骨院	飯田市鼎一色376-1	0266-49-8126
	星野 行男	星野接骨院	飯田市北方3870	0265-25-7073
	松村 秀樹	松村接骨院	飯田市座光寺3531-6	0265-52-2825
村松 文次	村松整骨院	飯田市東中央通3244-5	0265-52-0860	
下條村	田中 兼次	田中接骨院	下伊那郡下條村睦沢584-1	0260-27-2267
阿南町	土屋 隆恆	土屋接骨院	下伊那郡阿南町新野1332-5	0260-24-2011
	古賀 修平	吉澤整骨院	下伊那郡阿南町西條696-3	0260-22-3669
天龍村	仲間 充基	仲間接骨院	下伊那郡天龍村平岡1080-6	0260-32-3655

## 公益社団法人 長野県柔道整復師会

〒380-0958 長野市大字安茂里字伊勢宮2167-9

TEL 026-224-6800 FAX 026-224-7575

ホームページ <https://www.sekkotsu-nagano.or.jp>



救護のお問合せやご相談等は、上記までお願いいたします